

série
VNL

7.000 kg / 8.000 kg / 9.000 kg

Chariots élévateurs électriques



FICHE TECHNIQUE

Modèles: ERP 70SVNL, ERP 80SVNL, ERP 80VNL9, ERP 90VNL6

Dimensions du chariot

Caractéristiques distinctives	1.1	Constructeur (abréviation)		Yale	Yale
	1.2	Désignation constructeur		ERP 70SVNL	ERP 70SVNL9
	1.3	Moteur : électrique (batterie ou réseau), diesel, essence, GPL		Électrique (batterie)	Électrique (batterie)
	1.4	Type d'opérateur : manuel, à conducteur accompagnant, debout, assis, préparateur de commande		Assis	Assis
	1.5	Capacité nominale/charge nominale	Q (kg)	7000	7000
	1.6	Distance du centre de charge	c (mm)	600	900
	1.8	Distance de la charge, entre le centre du pont moteur et les fourches	x (mm)	609	614
	1.9	Empattement	y (mm)	2235	2235
	Poids	2.1	Poids en service	kg	10902
2.2		Charge par essieu, en charge, avant/arrière	kg	15193 / 2710	16583 / 2396
2.3		Charge par essieu à vide, avant/arrière	kg	4406 / 2496	4843 / 7136
Pneus/châssis	3.1	Pneus : P=gonflables, V=bandages, SE=pneus pleins souples		P	P
	3.2	Dimensions des pneus avant		8.25 x 15 14PR	8.25 x 15 14PR
	3.3	Dimensions des pneus arrière		8.25 x 15 14PR	8.25 x 15 14PR
	3.5	Nombre de roues, avant, arrière (x = motrices)		4X/2	4X/2
	3.6	Voie, avant	b10 (mm)	1847	1847
	3.7	Voie, arrière	b11 (mm)	1536	1536
	Dimensions	4.1	Inclinaison du mât/du tablier porte-fourches avant/arrière	degrees	5 / 10
4.2		Hauteur, mât abaissé ⁽¹⁾	h1 (mm)	2540	2712
4.3		Levée libre ⁽¹⁾	h2 (mm)	100	0
4.4		Levage ⁽¹⁾	h3 (mm)	2940	3000
4.5		Hauteur, mât déployé ⁽²⁾	h4 (mm)	4040	4225
4.7		Hauteur du protège-conducteur (cabine) ⁽³⁾	h6 (mm)	2531	2531
4.7.1		Hauteur de la cabine	h6 (mm)	2549	2549
4.8		Hauteur du siège/ Hauteur de plancher	h7 (mm)	1547	1547
4.19		Longueur hors-tout	l1 (mm)	4695	4770
4.20		Longueur jusqu'à la face avant des fourches	l2 (mm)	3495	3570
4.21		Largeur hors-tout	b1/b2 (mm)	2082 / 1784	2082 / 1784
4.22		Dimensions des fourches ISO 2331	s/e/l (mm)	60 / 150 / 1200	65 / 200 / 1200
4.23		Tablier porte-fourches ISO 2328, classe/type A, B		IVA	IVA
4.24		Largeur fourches-tablier	b3 (mm)	1980	2030
4.31		Garde au sol, en charge, en dessous du mât ⁽¹⁾	m1 (mm)	125	175
4.32		Garde au sol au milieu de l'empattement	m2 (mm)	246	246
4.33		Dimensions de la charge b12 x l6 dans le sens transversal	b12 x l6 (mm)	1000 x 1200	1000 x 1200
4.34		Largeur d'allée, dimensions de la charge prédéterminées ⁽¹⁰⁾	Ast (mm)	4889	4959
4.34.1		Largeur d'allée pour palettes 1000 x 1 200 dans le sens transversal ⁽¹⁰⁾	Ast (mm)	5089	5159
4.35	Rayon de braquage	Wa (mm)	3080	3145	
4.36	Rayon de braquage intérieur ⁽⁶⁾	b13 (mm)	-90	-90	
Performance data	5.1	Vitesse de déplacement, en charge/à vide ⁽⁵⁾	km/h	24.0 / 24.0	24.0 / 24.0
	5.1.1	Vitesse de déplacement en charge/à vide, vers l'arrière ⁽⁵⁾	km/h	24.0 / 24.0	24.0 / 24.0
	5.2	Vitesse de levage, en charge/à vide ⁽⁵⁾	m/sec	0.43 / 0.66	0.41 / 0.46
	5.3	Vitesse de descente, en charge/à vide	m/sec	0.58 / 0.53	0.41 / 0.37
	5.5	Force de traction, en charge/à vide ⁽⁵⁾	N	48871 / 25907	48871 / 28506
	5.6	Force de traction maxi., en charge/à vide	N	49547 / 25907	49547 / 28506
	5.7	Performances en rampe, en charge/à vide ⁽⁵⁾	%	30 / 24	28 / 24
	5.8	Pente maxi. surmontable en charge/à vide ⁽⁵⁾	%	30 / 24	28 / 24
	5.9	Temps d'accélération, en charge/à vide ⁽⁵⁾	sec	9.15 / 8.76	- / -
	5.10	Frein de service		Hydraulic	Hydraulic
Données relatives aux performances	6.1	Spécifications du moteur de traction S2 60 min	kW	45	45
	6.2	Spécifications du moteur de levage à S3 15 %	kW	60.0	60.0
	6.3	Batterie selon DIN 43531/35/36 A, B, C, non		No	No
	6.4	Tension batterie/capacité nominale K5 ⁽⁸⁾	V/Ah	350 / 192	350 / 192
	6.5	Poids de la batterie	kg	664	664
	6.6	Consommation d'énergie selon le cycle VDI	kWh/h	18.9	-
	6.7	Productivité maximale	t/h	-	-
	6.8	Consommation d'énergie en conditions de productivité maximale	kWh à 1h (kWh/h)	-	-
Moteur électrique	10.1	Pression de service pour les accessoires	bar	173	173
	10.2	Volume d'huile pour les accessoires	l/min	92.7	92.7
	10.7	Niveau de pression sonore à l'oreille de l'opérateur (avec/sans Cabine) ⁽⁹⁾	dB(A) LPAZ	68 / 67	68 / 67
	10.7.1	Niveau de puissance acoustique pendant le cycle de travail	dB LWAZ	-	-
	10.7.2	Niveau sonore à l'extérieur du chariot (2000/14/CE)	dB LWAZ	-	-
	10.8	Axe de remorquage, type DIN		Broche	Broche

⁽¹⁾ Pour configuration standard de mât duplex à levée libre limitée

⁽²⁾ Sans dossier d'appui de charge

⁽³⁾ Protège-conducteur uniquement, sans cabine

⁽⁴⁾ Sous les profilés du mât

⁽⁵⁾ Autonomie prolongée désactivée (performances maxi)

⁽⁶⁾ Capacités du 7 t à 600 mm CDC, du 7 t à 900 mm CDC et du 8 t à 600 mm CDC indiquées avec aide au braquage par freinage

⁽⁷⁾ La batterie au lithium-ion intégrée n'est pas conforme aux dimensions du compartiment batterie DIN standard

⁽⁸⁾ Valeurs nominales

⁽⁹⁾ Valeurs avec cabine reprises du 9 tonnes,

valeurs sans cabine reprises du 7 tonnes

⁽¹⁰⁾ Comprend un dégagement d'allée de 200 mm
Fiche technique basée sur les spécifications de chariot suivantes : siège standard, protège-conducteur standard, autonomie prolongée

Yale	Yale	Yale		Constructeur (abréviation)	1.1	Caractéristiques distinctives
ERP 80SVNL	ERP 80VNL9	ERP 90VNL		Désignation constructeur	1.2	
Électrique (batterie)	Électrique (batterie)	Électrique (batterie)		Moteur : électrique (batterie ou réseau), diesel, essence, GPL	1.3	
Assis	Assis	Assis		Type d'opérateur : manuel, à conducteur accompagnant, debout, assis, préparateur de commande	1.4	
8000	8000	9000	Q (kg)	Capacité nominale/charge nominale	1.5	
600	900	600	c (mm)	Distance du centre de charge	1.6	
614	663.5	613.5	x (mm)	Distance de la charge, entre le centre du pont moteur et les fourches	1.8	
2235	2450	2450	y (mm)	Empattement	1.9	
11979	12265	11524	kg	Poids en service	2.1	
17187 / 2793	18428 / 1836	18440 / 2083	kg	Charge par essieu, en charge, avant/arrière	2.2	
4843 / 7136	5323 / 6942	4983 / 6541	kg	Charge par essieu à vide, avant/arrière	2.3	
P	P	P		Pneus : P=gonflables, V=bandages, SE=pneus pleins souples	3.1	
8.25 x 15 14PR	8.25 x 15 14PR	8.25 x 15 14PR		Dimensions des pneus avant	3.2	
8.25 x 15 14PR	8.25 x 15 14PR	8.25 x 15 14PR		Dimensions des pneus arrière	3.3	
4X/2	4X/2	4X/2		Nombre de roues, avant, arrière (x = motrices)	3.5	
1847	2003	2003	b10 (mm)	Voie, avant	3.6	
1536	1536	1536	b11 (mm)	Voie, arrière	3.7	
5 / 9	5 / 9	5 / 9	degrés	Inclinaison du mât/du tablier porte-fourches avant/arrière	4.1	
2712	3462	2712	h1 (mm)	Hauteur, mât abaissé ⁽¹⁾	4.2	
0	0	0	h2 (mm)	Levée libre ⁽¹⁾	4.3	
3000	4500	3000	h3 (mm)	Levage ⁽¹⁾	4.4	
4225	5899	4225	h4 (mm)	Hauteur, mât déployé ⁽²⁾	4.5	
2531	2531	2531	h6 (mm)	Hauteur du protège-conducteur (cabine) ⁽³⁾	4.7	
2549	2549	2549	h6 (mm)	Hauteur de la cabine	4.7.1	
1547	1558	1547	h7 (mm)	Hauteur du siège/ Hauteur de plancher	4.8	
4770	5238	5238	l1 (mm)	Longueur hors-tout	4.19	
3570	4038	4038	l2 (mm)	Longueur jusqu'à la face avant des fourches	4.20	
2082 / 1784	2239 / 1771	2239 / 1771	b1/b2 (mm)	Largeur hors-tout	4.21	
65 / 200 / 1200	65 / 200 / 1200	65 / 200 / 1200	s/e/l (mm)	Dimensions des fourches ISO 2331	4.22	
IVA	IVA	IVA		Tablier porte-fourches ISO 2328, classe/type A, B	4.23	
2030	2030	2030	b3 (mm)	Largeur fourches-tablier	4.24	
175	175	175	m1 (mm)	Garde au sol, en charge, en dessous du mât ⁽¹⁾	4.31	
246	253	253	m2 (mm)	Garde au sol au milieu de l'empattement	4.32	
1000 x 1200	1000 x 1200	1000 x 1200	b12 x l6 (mm)	Dimensions de la charge b12 x l6 dans le sens transversal	4.33	
4959	5658	5537	Ast (mm)	Largeur d'allée, dimensions de la charge prédéterminées ⁽¹⁰⁾	4.34	
5159	5858	5737	Ast (mm)	Largeur d'allée pour palettes 1000 x 1 200 dans le sens transversal ⁽¹⁰⁾	4.34.1	
3145	3794	3794	Wa (mm)	Rayon de braquage	4.35	
-90	362	362	b13 (mm)	Rayon de braquage intérieur ⁽⁶⁾	4.36	
24.0 / 24.0	21.0 / 21.0	21.0 / 21.0	km/h	Vitesse de déplacement, en charge/à vide ⁽⁵⁾	5.1	
24.0 / 24.0	21.0 / 21.0	21.0 / 21.0	km/h	Vitesse de déplacement en charge/à vide, vers l'arrière ⁽⁵⁾	5.1.1	
0.40 / 0.46	0.32 / 0.41	0.36 / 0.46	m/s	Vitesse de levage, en charge/à vide ⁽⁵⁾	5.2	
0.41 / 0.37	0.38 / 0.33	0.38 / 0.33	m/s	Vitesse de descente, en charge/à vide	5.3	
48871 / 28506	48933 / 31331	48933 / 29330	N	Force de traction, en charge/à vide ⁽⁵⁾	5.5	
49547 / 28506	49430 / 31331	49430 / 29330	N	Force de traction maxi., en charge/à vide	5.6	
26 / 24	26 / 26	26 / 26	%	Performances en rampe, en charge/à vide ⁽⁵⁾	5.7	
27 / 24	26 / 26	26 / 26	%	Pente maxi. surmontable en charge/à vide ⁽⁵⁾	5.8	
- / -	8.88 / 7.69	- / -	sec	Temps d'accélération, en charge/à vide ⁽⁵⁾	5.9	
Hydraulic	Hydraulic	Hydraulic		Frein de service	5.10	
45	45	45	kW	Spécifications du moteur de traction S2 60 min	6.1	
60.0	60.0	60.0	kW	Spécifications du moteur de levage à S3 15 %	6.2	
No	No	No		Batterie selon DIN 43531/35/36 A, B, C, non	6.3	
350 / 192	350 / 192	350 / 192	V/Ah	Tension batterie/capacité nominale K5 ⁽⁸⁾	6.4	
664	664	664	kg	Poids de la batterie	6.5	
-	20.6	-	kWh/h	Consommation d'énergie selon le cycle VDI	6.6	
-	-	-	t/h	Productivité maximale	6.7	
-	-	-	kWh à 1 h (kWh/h)	Consommation d'énergie en conditions de productivité maximale	6.8	
173	173	173	bar	Pression de service pour les accessoires	10.1	
92.7	92.7	92.7	l/min	Volume d'huile pour les accessoires	10.2	
68 / 67	68 / 67	68 / 67	dB(A) LPAZ	Niveau de pression sonore à l'oreille de l'opérateur (avec/sans Cabine) ⁽⁹⁾	10.7	
-	-	-	dB LWAZ	Niveau de puissance acoustique pendant le cycle de travail	10.7.1	
-	-	-	dB LWAZ	Niveau sonore à l'extérieur du chariot (2000/14/CE)	10.7.2	
Broche	Broche	Broche		Axe de remorquage, type DIN	10.8	

activée, mât duplex à levée libre limitée :
7 t : dessous des fourches 2940 mm, standard.
7 t à 900 mm CDC : dessous des fourches 3000 mm, standard.

8 t à 600 mm CDC : dessous des fourches 3000 mm, standard.
8 t à 900 mm CDC : dessous des fourches 4500 mm, standard.
9 t : dessous des fourches 3000 mm, standard

Toutes les valeurs sont des valeurs nominales auxquelles peuvent s'appliquer des tolérances. Pour de plus amples informations, contactez le constructeur.
Les produits Yale peuvent faire l'objet de

modifications sans préavis. Certains chariots illustrés peuvent être présentés avec des équipements en option. Ces valeurs peuvent varier selon les diverses configurations.

ERP 70SVNL - Caractéristiques des mâts et capacités nominales (kg)

Modèle						ERP 70SVNL		
Pneus de conduite						Pneumatique double 8,25x15/14 plis		
Type du Mât	Levée maximale des fourches (TOF) (mm)	Hauteur fourches abaissées (mm)	Hauteur, mât déployé (mm)	Hauteur de levée libre (TOF) (mm)	Inclinaison arrière	Sans déplacement latéral	Avec déplacement latéral intégré	Avec déplacement latéral suspendu et positionneur de fourches
						Centre de charge de 600 mm (kg)		
2 étages LFL	3000	2516	4417	100	10	7000	6830	6500
	3400	2716	4817	100	10	7000	6810	6490
	4400	3216	5817	100	10	7000	6770	6450
	5400	3716	6817	100	10	7000	6730	6420
	6000	4116	7417	100	10	6830	6530	6230
3 étages FFL	4700	2576	6118	1425	6	7000	6510	6210
	5600	2876	7018	1725	6	6920	6410	6120
	6200	3126	7618	1975	6	6750	6210	5930
			Avec LBR	Sans LBR	Remarque : pour calculer les capacités d'un chariot dont les spécifications sont différentes de celles indiquées dans les tableaux ci-dessus, utilisez le logiciel WWRP.			

ERP 70SVNL9, ERP 80SVNL, ERP 90VNL - Caractéristiques des mâts et capacités nominales (kg)

Modèle						ERP 70SVNL9, ERP 80SVNL, ERP 90VNL			
Pneus de conduite						Pneumatique double 8,25x15/14 plis			
Type du Mât	Levée maximale des fourches (TOF) (mm)	Hauteur fourches abaissées (mm)	Hauteur, mât déployé (mm)	Hauteur de levée libre (TOF) (mm)	Inclinaison arrière	Sans déplacement latéral			
						Capacité à hauteur maxi, centre de charge de 600 mm (kg)			
						ERP 70SVNL9 Mât F80	ERP 80SVNL Mât F80	ERP 80VNL9 Mât F90	ERP 90VNL Mât F80
2 étages LFL	3065	2712	4350	0	9	7000	8000	8000	9000
	3565	2962	4850	0	9	7000	8000	8000	9000
	4565	3462	5850	0	9	7000	8000	8000	9000
	5565	3962	6850	0	9	7000	8000	7910	8700
	6065	4212	7350	0	9	6760	7730	7760	8080
3 étages LFL	4615	2702	6077	1565	6	7000	8000	8000	9000
	5515	3002	6977	1865	6	7000	8000	7760	8820
	5965	3152	7427	2015	6	6950	7940	7630	8270
			Avec LBR	Sans LBR	Remarque : pour calculer les capacités d'un chariot dont les spécifications sont différentes de celles indiquées dans les tableaux ci-dessus, utilisez le logiciel WWRP.				

ERP 70SVNL9, ERP 80SVNL, ERP 90VNL - Caractéristiques des mâts et capacités nominales (kg)

Modèle						ERP 70SVNL9, ERP 80SVNL, ERP 90VNL			
Pneus de conduite						Pneumatique double 8,25x15/14 plis			
Type du Mât	Levée maximale des fourches (TOF) (mm)	Hauteur fourches abaissées (mm)	Hauteur, mât déployé (mm)	Hauteur de levée libre (TOF) (mm)	Inclinaison arrière	Avec tablier + déplacement latéral			
						Capacité à hauteur maxi, centre de charge de 600 mm (kg)			
						ERP 70SVNL9 Mât F80	ERP 80SVNL Mât F80	ERP 80VNL9 Mât F90	ERP 90VNL Mât F80
2 étages LFL	3065	2712	4350	0	9	6600	8000	7600	8500
	3565	2962	4850	0	9	6590	8000	7590	8490
	4565	3462	5850	0	9	6570	8000	7550	8470
	5565	3962	6850	0	9	6550	8000	7440	8170
	6065	4212	7350	0	9	6320	7730	7280	7580
3 étages LFL	4615	2702	6077	1565	6	6580	8000	7570	8500
	5515	3002	6977	1865	6	6560	8000	7320	8310
	5965	3152	7427	2015	6	6510	7940	7180	7780
			Avec LBR	Sans LBR	Remarque : pour calculer les capacités d'un chariot dont les spécifications sont différentes de celles indiquées dans les tableaux ci-dessus, utilisez le logiciel WWRP.				

ERP 70SVNL9, ERP 80SVNL, ERP 90VNL - Caractéristiques des mâts et capacités nominales (kg)

Modèle						ERP 70SVNL9, ERP 80SVNL, ERP 90VNL			
Pneus de conduite						Pneumatique double 8,25x15/14 plis			
Type du Mât	Levée maximale des fourches (TOF) (mm)	Hauteur fourches abaissées (mm)	Hauteur, mât déployé (mm)	Hauteur de levée libre (TOF) (mm)	Inclinaison arrière	Avec tablier + déplacement latéral, crochet, positionneur de fourches			
						Capacité à hauteur maxi, centre de charge de 600 mm (kg)			
						ERP 70SVNL9 Mât F80	ERP 80SVNL Mât F80	ERP 80VNL9 Mât F90	ERP 90VNL Mât F80
2 étages LFL	3065	2712	4350	0	9	6560	8000	7580	8460
	3565	2962	4850	0	9	6550	8000	7560	8440
	4565	3462	5850	0	9	6530	8000	7530	8420
	5565	3962	6850	0	9	6510	8000	7410	8130
	6065	4212	7350	0	9	6290	7730	7260	7530
3 étages LFL	4615	2702	6077	1565	6	6560	8000	7550	8470
	5515	3002	6977	1865	6	6540	8000	7290	8280
	5965	3152	7427	2015	6	6480	7940	7150	7750
			Avec LBR	Sans LBR	Remarque : pour calculer les capacités d'un chariot dont les spécifications sont différentes de celles indiquées dans les tableaux ci-dessus, utilisez le logiciel WWRP.				

ERP 80VNL9 Caractéristiques des mâts et capacités nominales (kg) - Pneus pleins souples

Modèle					
Pneus de conduite					
Type du Mât	Levée maximale des fourches (TOF) (mm)	Hauteur fourches abaissées (mm)	Hauteur, mât déployé (mm)	Hauteur de levée libre (TOF) (mm)	Inclinaison arrière
2 étages LFL	3065	2712	4398	0	9
	3565	2962	4898	0	9
	4565	3462	5898	0	9
	5565	3962	6898	0	9
	6065	4212	7398	0	9
3 étages LFL	4615	2712	6125	1405	6
	5515	3012	7025	1705	6
	5965	3162	7475	1855	6

Avec LBR Sans LBR

Remarque : pour calculer les capacités d'un chariot dont les spécifications sont différentes de celles indiquées dans les tableaux ci-dessus, utilisez le logiciel WWRP.

Charge nominale vs centre de charge - tablier à crochet

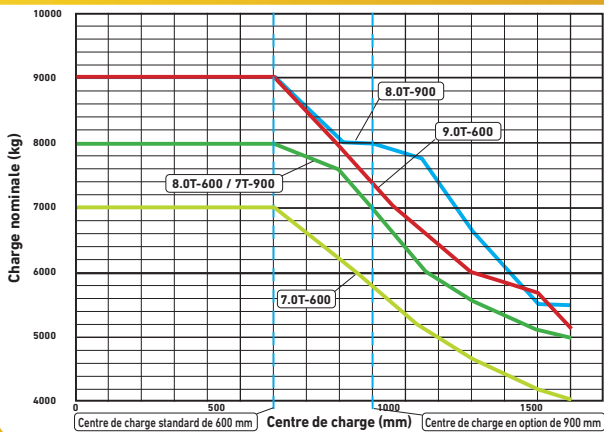

Configuration du chariot

Modèles 7.0T-600 équipés d'un mât duplex à levée libre limitée F70 à hauteur de levage maximale mât standard (hauteur maxi des fourches 5400 mm)

Modèles 8.0T-600 équipés d'un mât duplex à levée libre limitée F80 à hauteur de levage maximale mât standard (hauteur maxi des fourches 5565 mm)

Modèles 9.0T-600 équipés d'un mât duplex à levée libre limitée F80 à hauteur de levage maximale mât standard (hauteur maxi des fourches 4565 mm)

Modèles 8.0T-900 équipés d'un mât duplex à levée libre limitée F90 à hauteur de levage maximale mât standard (hauteur maxi des fourches 5565 mm)

Modèles 7.0T-900 équipés d'un mât duplex à levée libre limitée F90 à hauteur de levage maximale mât standard (hauteur maxi des fourches 5565 mm)

Tablier à crochet standard de 2030 mm avec dossier d'appui de charge (capacité du 7 t à 900 mm CDC reprise du 8 à 9 t)

Tablier à crochet standard de 1980 mm avec dossier d'appui de charge (capacité du 7 t)

Remarque : des fourches spéciales d'une capacité de charge plus élevée sont nécessaires pour obtenir la charge nominale maximale du chariot à des centres de charge supérieurs à 900 mm sur le modèle 8 t à 900 mm CDC, supérieurs à 1200 mm sur le modèle 9 t et supérieurs à 600 mm sur le modèle 7 t.

Charge nominale vs centre de charge - déplacement latéral intégré

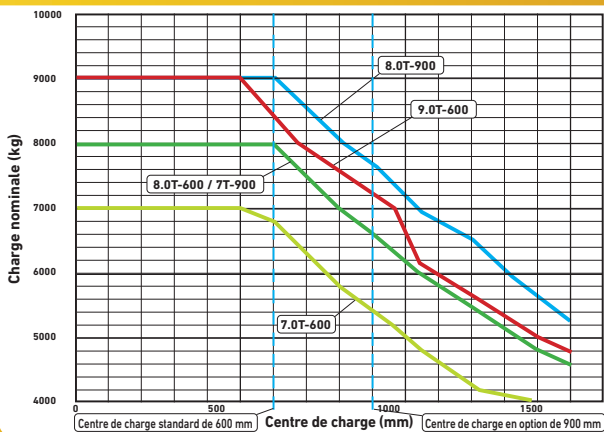

Les cotes sont calculées en utilisant des fourches à haute résistance, 65x200mm au-dessus des centres de charge suivants pour atteindre la pleine capacité des chariots.

	Centre de charge (mm)	Longueur de fourche (mm)
Tous les modèles	500 à 700	1200
	Plus de 700 à 1000	1500
	Plus de 1000 à 1200	1800
	Plus de 1200	2400

Remarque : des fourches spéciales d'une capacité de charge plus élevée sont nécessaires pour obtenir la charge nominale maximale du chariot à des centres de charge supérieurs à 1050 mm sur le modèle 8 t à 900 mm CDC et supérieurs à 600 mm sur le modèle 7 t.

Charge nominale vs centre de charge - positionneur de fourches à déplacement latéral intégré

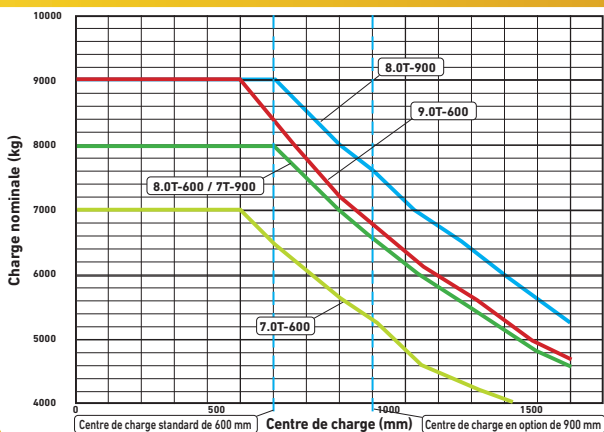

*Le positionneur de fourches à déplacement latéral du mât F70 est de type suspendu (HSSFP)

Remarque : des fourches spéciales d'une capacité de charge plus élevée sont nécessaires pour obtenir la charge nominale maximale du chariot à des centres de charge supérieurs à 1050 mm sur le modèle 8 t à 900 mm CDC et supérieurs à 900 mm sur le modèle 7 t.

Dimensions du chariot

$$Ast = Wa + R + a = Wa + ((w + x)^2 + (b_{12}/2 - b_{10})^2 + a$$

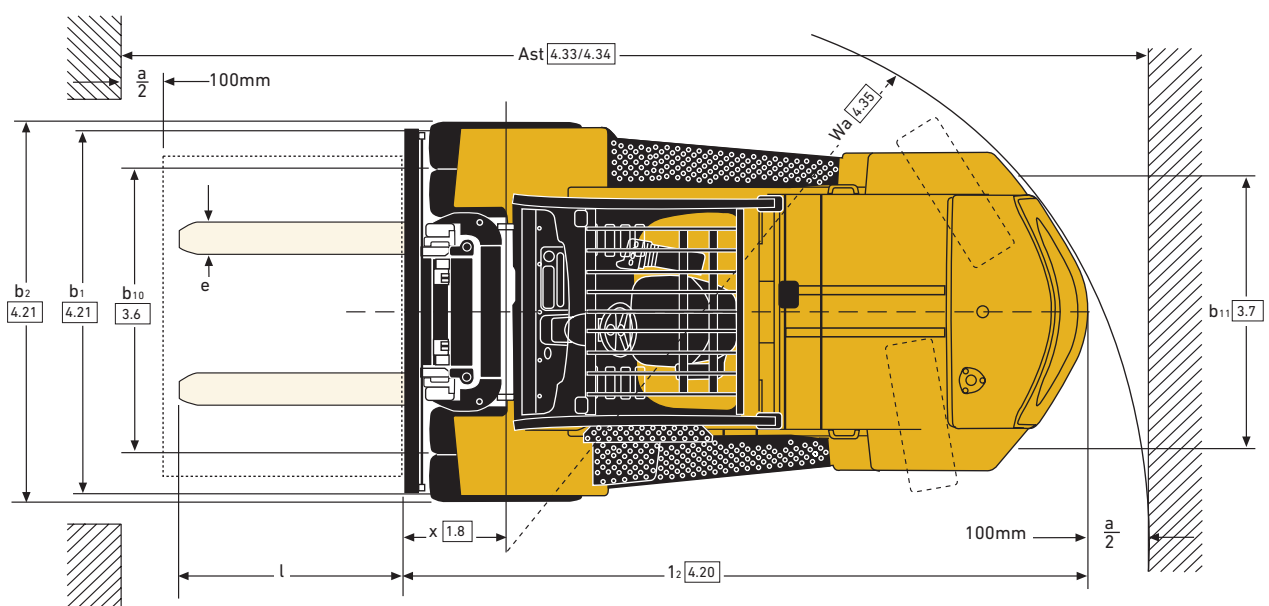
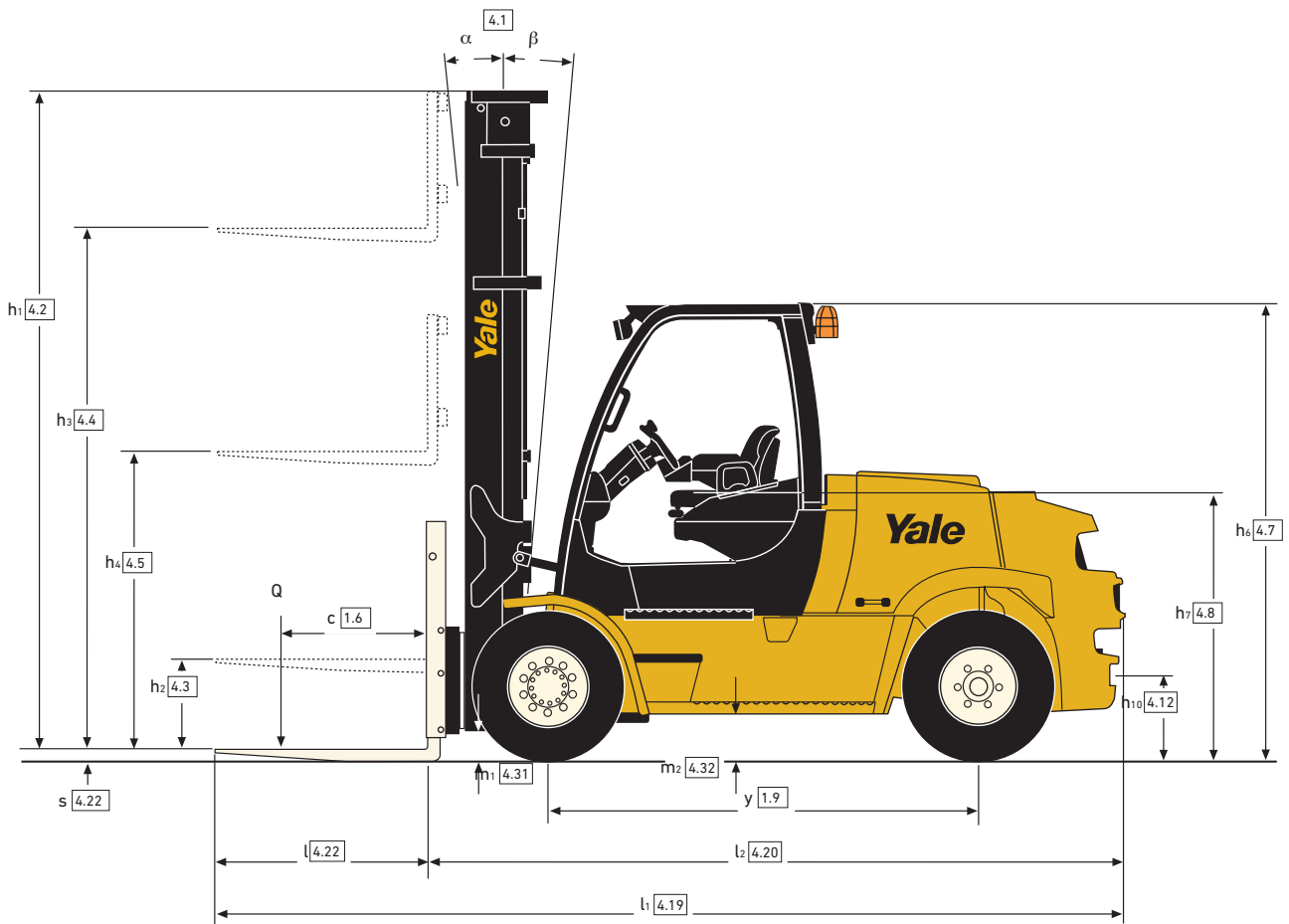

Dimensions du chariot

$$Ast = Wa + R + a = Wa + ((w/x)^2 + (b_{12}/2 - b_{13})^2 + a$$

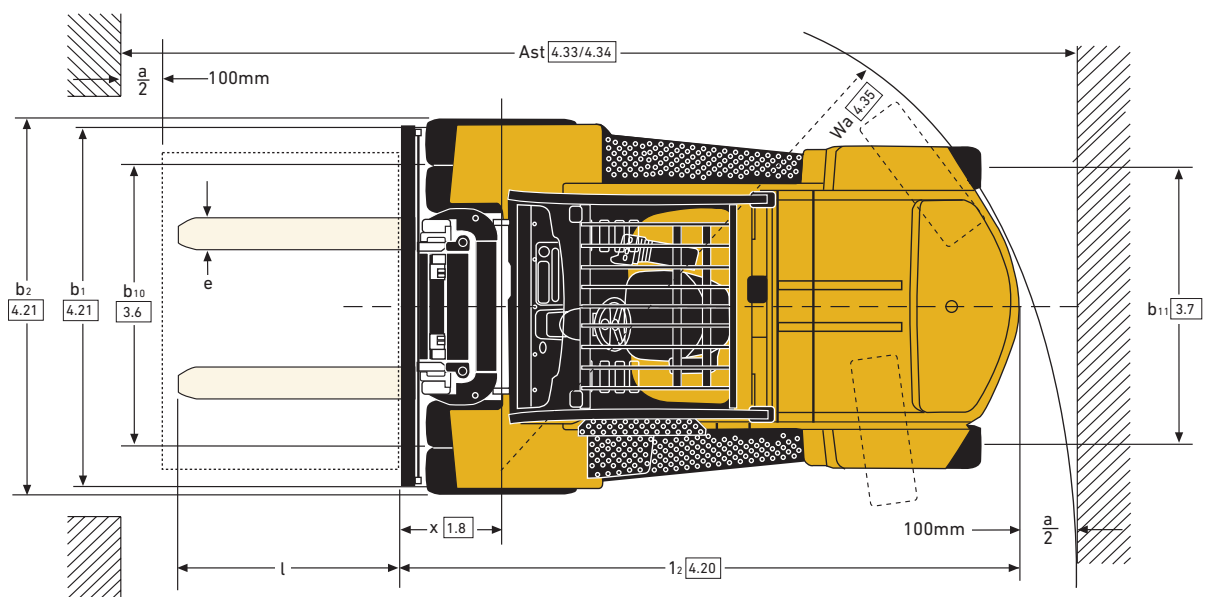
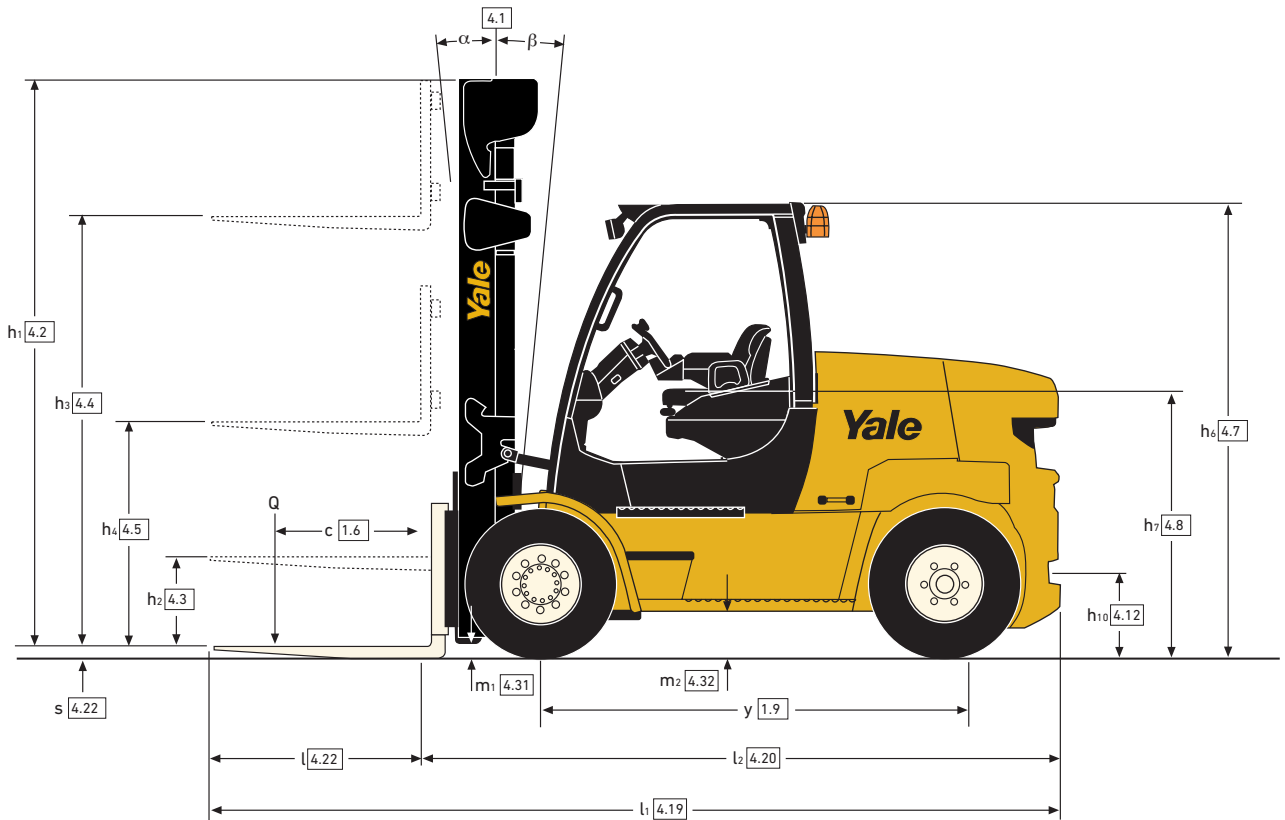

série VNL

Modèles : ERP 70SVNL, ERP 80SVNL, ERP 80VNL9, ERP 90VNL6



Série VNL Veracitor Yale

De par sa conception, ce chariot offre d'excellentes performances. Il est optimisé pour avoir le coût de fonctionnement horaire le plus faible.

Moteurs électriques à batterie au lithium-ion

La technologie à aimants permanents à refroidissement interne par eau des moteurs des systèmes de traction et de levage assure des performances exceptionnelles et une excellente efficacité énergétique, avec peu de pertes d'énergie.

Système de batterie

Ce chariot est conforme aux exigences de la directive Basse tension européenne.

Le biberonnage (charge partielle), même sur de courtes durées, permet un temps d'utilisation plus long.

La capacité de ce système suffit pour travailler sur des cycles de travail intensifs, même en trois équipes de travail.

Combiné à un chargeur 50 kW, il peut être complètement rechargé (à 100 %) en moins de 2 heures dans des environnements de travail normaux.

Les batteries au lithium-ion sont des batteries sans entretien, qui ont une durée de vie 3 fois plus longue que les batteries au plomb-acide.

Pont moteur et freins

Le système d'amélioration continue de la stabilité Yale augmente la stabilité latérale sans compromettre les déplacements sur surfaces irrégulières. Ce chariot est doté d'un système de freinage par régénération automatique qui utilise le moteur électrique pour faire ralentir le chariot, ce qui use moins les freins à disques en bain d'huile.

Le freinage par régénération automatique permet de diminuer la maintenance et accroît la fiabilité du chariot.

Direction assistée hydraulique

La direction assistée hydraulique assure une bonne réactivité et supprime les liaisons mécaniques, ce qui diminue les chocs en surface et permet de réduire la maintenance.

Le volant en position centrée, texturé, est doté d'une boule de volant. Seulement 4 tours de butée à butée.

Le vérin de direction est situé à l'intérieur de l'essieu directeur, pour une protection optimale.

Essieu directeur

L'essieu directeur est en fonte et monté sur des bagues en polymère, ce qui assure une excellente stabilité et une excellente articulation de l'essieu.

Châssis

Le châssis est une structure monobloc de 25 mm d'épaisseur dotée d'une marche d'accès basse. Le protège-conducteur assure une excellente visibilité et une importante réduction des niveaux sonores.

Compartiment opérateur

Les mini-leviers AccuTouch sont intégrés dans l'accoudoir de droite et sont très ergonomiques. Les pédales, de type automobile, comprennent de série une unique pédale de marche lente/frein largement dimensionnée. Les tapis de sol en caoutchouc atténuent le bruit et les vibrations. La plaque de plancher s'enlève aisément pour faciliter l'accès lors des interventions d'entretien. La marche d'accès basse permet de monter facilement dans le chariot ; les capots papillons et les poignées permettent d'accéder facilement au compartiment batterie. La colonne de direction réglable permet à l'opérateur de trouver une position de conduite confortable.

Un indicateur de l'état de charge très précis est prévu sur l'afficheur de la cabine et sur la batterie elle-même.

Gestionnaire des systèmes du véhicule (VSM) Intellix

Le gestionnaire des systèmes du véhicule assure la surveillance et le contrôle des fonctions et des systèmes du chariot. Le câblage CANbus, les connecteurs étanches et les capteurs à effet Hall simplifient la communication entre les systèmes du chariot.

Circuit hydraulique

Le circuit hydraulique est doté d'une pompe à engrenages multi-étagée dont le corps est en fonte. Un clapet de surpression principal protège le circuit d'élévation contre les surcharges. Un clapet secondaire protège les fonctions d'inclinaison et les fonctions auxiliaires. L'huile est filtrée deux fois et le réservoir hydraulique est intégré dans le châssis. Les mini-leviers AccuTouch sont dotés d'un clapet de descente de secours autorisant la descente en cas de perte de puissance.

Mâts

Les mâts simplex à levée libre limitée et triplex à levée libre totale Yale sont disponibles avec des galets de charge à contact total, pré-lubrifiés et étanches, qui résistent aux contraintes latérales et longitudinales. Des patins d'usure à butée latérale permettent de régler régulièrement les jeux latéraux. Les profilés de mât laminés en acier haute résistance ne s'évasent pas. De larges tabliers à accrochage sont proposés de série (existent aussi à brochures). Ils offrent une grande visibilité et sont compatibles avec de très nombreux accessoires et fourches.

Options

- Tablier positionneur de fourches à déplacement latéral
- Accumulateur
- Démarrage sans clé (avec contact à clé auxiliaire)
- Retour de l'inclinaison au point de référence
- Cabine opérateur intégrée
- Sièges pivotants à suspension pneumatique totale en vinyle et en tissu
- Commande du sens de marche au pied
- Mot de passe opérateur
- Alarme sur marche arrière 82 à 102 dB(A) – auto-réglable
- Projecteur destiné à attirer l'attention des piétons
- Feu à éclat à LED orangé - activé par contact à clé
- Pneus pleins, radiaux et non marquants
- Distributeur hydraulique à 3/4/5 fonctions (1/2/3 auxiliaires)
- Inclinaison de 5° vers l'avant / 6° vers l'arrière
- Extincteur
- Anneaux d'élingage
- Le pack télémétrique Yale Vision comprend un certain nombre de systèmes de sécurité qui vont au-delà de ceux habituellement proposés sur les chariots élévateurs, avec notamment la surveillance des chocs, le suivi par GPS et les rapports d'utilisation.
- Pédale double
- Caméra de recul
- Chargeur.

Yale Europe Materials Handling

Centennial House, Frimley Business Park,
Frimley, Surrey GU16 7SG
Royaume-Uni

Tel: +44 (0) 1276 538500

Fax: +44 (0) 1276 538559

www.yale.com

Référence publication 220990593 Rév.01 Imprimé au Les Pays-Bas (0321 HG) FR.
HYSTER-YALE UK LIMITED opérant sous la dénomination Yale Europe.

Sécurité. Ce chariot est conforme aux normes européennes en vigueur.
Ces spécifications peuvent faire l'objet de modifications sans préavis.

© 2021 Yale. Tous droits réservés.

"YALE, ET DES HOMMES, DES PRODUITS, DE LA PRODUCTIVITÉ" sont des marques déposées du groupe Hyster-Yale, Inc.

est un copyright déposé du groupe Hyster-Yale, Inc. Les chariots illustrés est équipé d'options. Pays d'immatriculation : Angleterre et Pays de Galles.
Numéro d'immatriculation de la société : 02636775.

